

ゴムローターポンプ

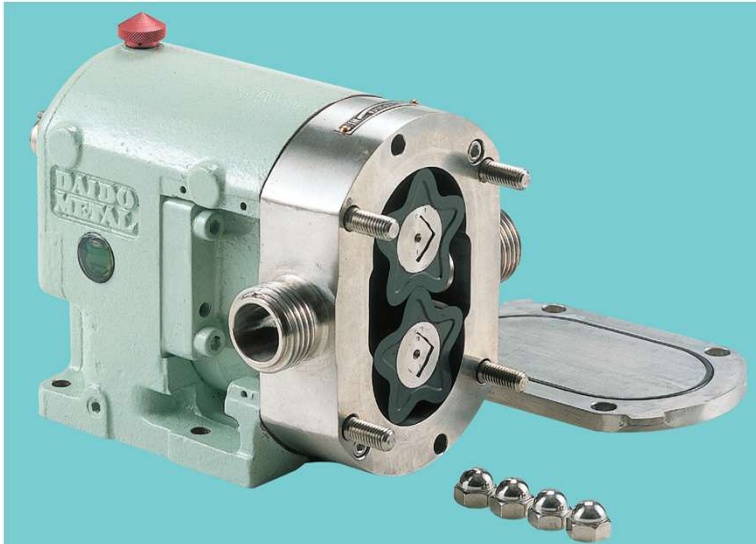

特長 Features

- ・ 吸入力が高く、空気分の多い液体も送液が可能
- ・ 定量性が良い
- ・ 分解が簡単で、洗浄が容易
- ・ ローターの再加硫が可能

ポンプ仕様 Spec

- | | |
|-----------|-------------------|
| ・ 吐出圧力 | MAX 0.7 MPa |
| ・ 使用可能回転数 | MAX 500 rpm |
| ・ 接液部材質 | SUS316, 特殊ゴム |
| ・ 使用可能温度 | STD60°C、高温仕様100°C |
| ・ シール | Uパッキン、O-Ring |

<注意事項>

- ・ 空運転はできません。
- ・ CIP洗浄はできませんので分解洗浄してください。
(分解洗浄時：100°C以下)

ポンプ寸法表

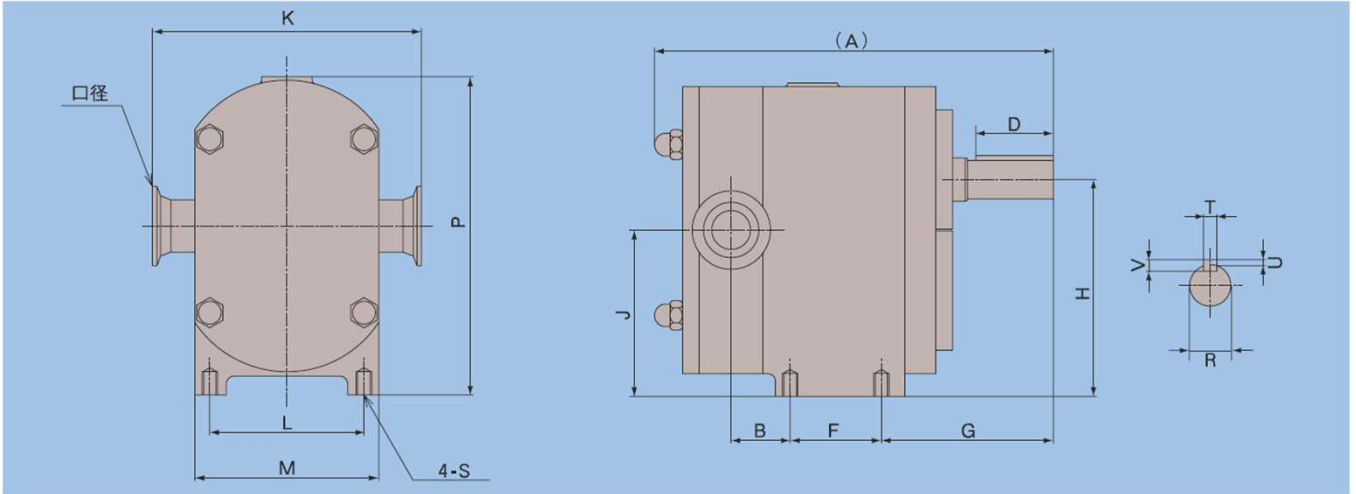

型式		吐出量 cc/rev	ローター 形状	最高圧力 MPa	口径	A	B	D	F	G	H	J	K	L	M	P	R	S	T	U	V	重量 kg
RGL	040	40	5葉	1.0	M-1.5S	255	35	48	59	111	140	107	171	98	117	202	Φ25 h7	M10	8	3	7	20
	054	54	5葉	1.0	M-1.5S	258	38															21

ポンプ性能曲線

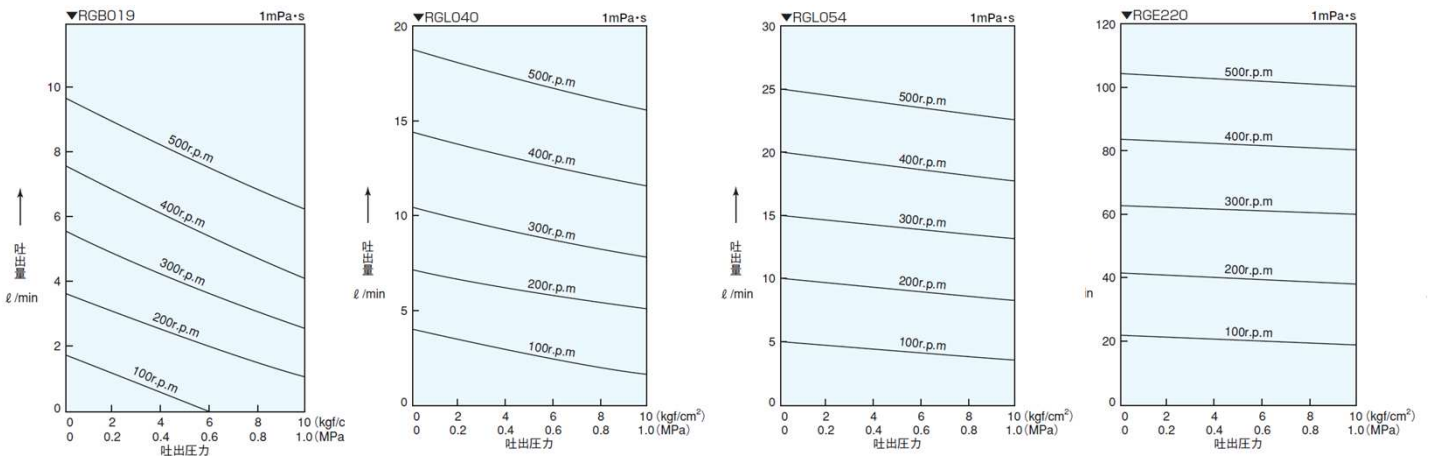

大同メタル工業株式会社

大同メタルポンプWEBページURL
<https://www.daidometal.com/jp/pump/>

北関東営業所 TEL: 048-501-0171 FAX: 048-501-0175
〒360-0037 埼玉県熊谷市筑波三丁目195番地熊谷駅前ビル7階

東京支店 TEL: 03-5462-3303 FAX: 03-5462-3309
〒140-0002 東京都品川区東品川二丁目2番24号
天王洲セントラルタワー17階

浜松営業所 TEL: 053-450-5661 FAX: 053-450-5663
〒430-0929 静岡県浜松市中区中央三丁目7番10号
セントラルプラザ21 4F

名古屋支店 TEL: 0568-61-1920 FAX: 0568-61-1362
〒484-0061 愛知県犬山市大字前原字天道新田

大阪支店 TEL: 06-6306-4810 FAX: 06-6306-4811
〒532-0026 大阪府大阪市淀川区塚本二丁目13番10-201号

広島営業所 TEL: 082-283-7011 FAX: 082-285-7344
〒734-0026 広島県広島市南区仁保一丁目9番16号

九州営業所 TEL: 095-822-5125 FAX: 095-822-5126
〒850-0055 長崎県長崎市中町5-23 大久保中町第二ビル6階

大同メタル工業株式会社第4カンパニー

TEL 0568-61-1907 FAX 0568-61-1369